



Alfie 200 para limpeza econômica de fluido refrigerante

Sistema separador

Alfie 200 foi especialmente desenvolvido para remover contaminantes de fluido refrigerante em sistemas menores, usando a comprovada técnica de separação por centrífuga.

Alfie 200 é uma unidade pequena e compacta, montada em uma estrutura e equipada com uma placa a ser parafusada no reservatório. Sob o separador há um fole que automaticamente adapta a entrada ao nível de fluido dentro do tanque.

Alfie 200 é extremamente fácil de ser utilizado. Em alguns minutos, qualquer pessoa pode aprender o que é necessário para operar e manter o equipamento.

Inovativa

Graças a novos materiais e novas soluções de design, o Alfie 200 é verdadeiramente compacto. O peso total, incluindo o suporte, é de apenas 14 kg.

A maioria dos componentes essenciais fabricados tradicionalmente em aço inoxidável foram substituídos por um resistente e durável plástico recentemente desenvolvido.

Limpeza fácil

Limpar o separador é rápido e fácil. Com alguns movimentos, o invólucro pode ser retirado manualmente e, o sedimento coletado no processo, contido na periferia do recipiente pode ser escovado.

- 1 Conforme as partículas sólidas se acumulam dentro do recipiente rotativo, o mesmo deverá ser limpo. O recipiente poderá ser aberto de modo simples.
- 2 O óleo residual sai do centro do recipiente e passa para um tanque de coleta separado.
- 3 A estrutura ajustável é montada em cima do tanque de refrigeração.
- 4 O fole adapta automaticamente a entrada ao nível de fluido no tanque.
- 5 O líquido de arrefecimento purificado retorna ao tanque através de três mangueiras posicionadas para criar circulação do fluido.



Alfie 200.



O separador é alimentado por uma bomba centrífuga de formato cônico, operada pelo mesmo motor elétrico que o separador.

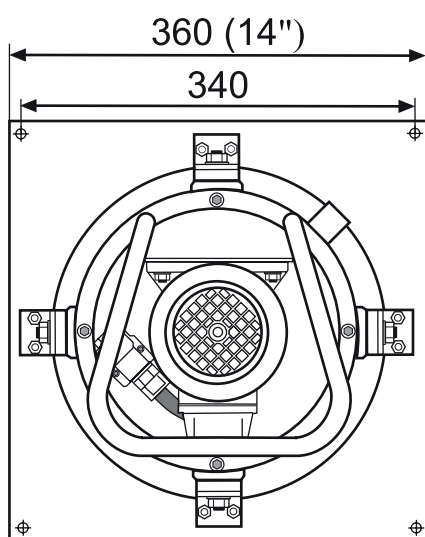

Dados técnicos

Capacidade

Vazão máx.	280 l/h (1.2 US gpm)
Vazão média	230 l/h (1 US gpm)
Tanque de resíduos	0.6 l (0.16 US gal)

Requisitos líquidos

Temperatura de separação	5–50°C (40–122°F)
Valor de pH	6–9
Intervalo médio de trabalho (altura do fole)	100 mm (4")

Dados elétricos

Voltagem	
50/60 Hz	400/460 V, trifásico
50/60 Hz	200/230 V, trifásico
60 Hz	120 V, monofásico (±5%)
Amperagem	10 A

Peso

Unidade completa*	14 kg (31 lbs)
	Para levantar 10 kg (22 lbs)

* = exceto unidade de controle manual e mangueiras

Dimensões

Altura do separador	520 mm (20")
Suporte	See illustration
Espaço livre recomendado acima do tanque	750 mm (30")
Profundidade mínima do tanque	200 mm (8")

O Alfie 200 é entregue completo, com suporte, mangueiras, ferramentas e manual de instruções.

EFU00038EN 0612

A Alfa Laval se reserva o direito de alterar as especificações sem aviso prévio.